

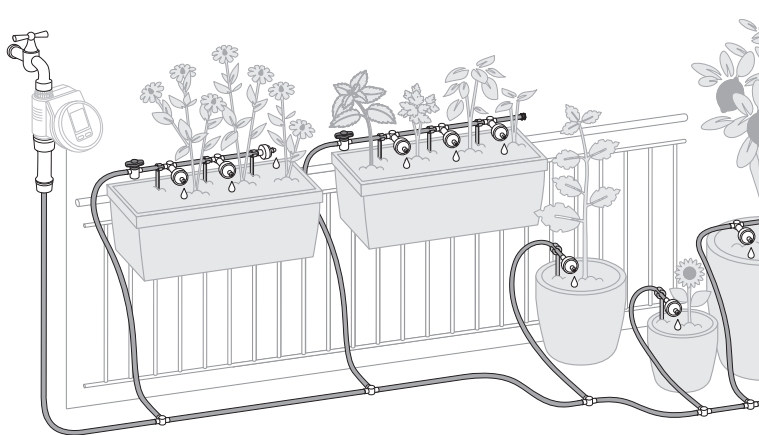

Micro-Drip-System Art. 13401



Installation video



13401-20.961.02/0325

- 1** **A** 1x 13333

- 2 + 3**
- B** 20m 4,6 mm (3/16") **C** 5x 13211 **D** 5x 13215
- E** 2x 13217 **F** 15x 13312

- 4** **G** 10x 13218

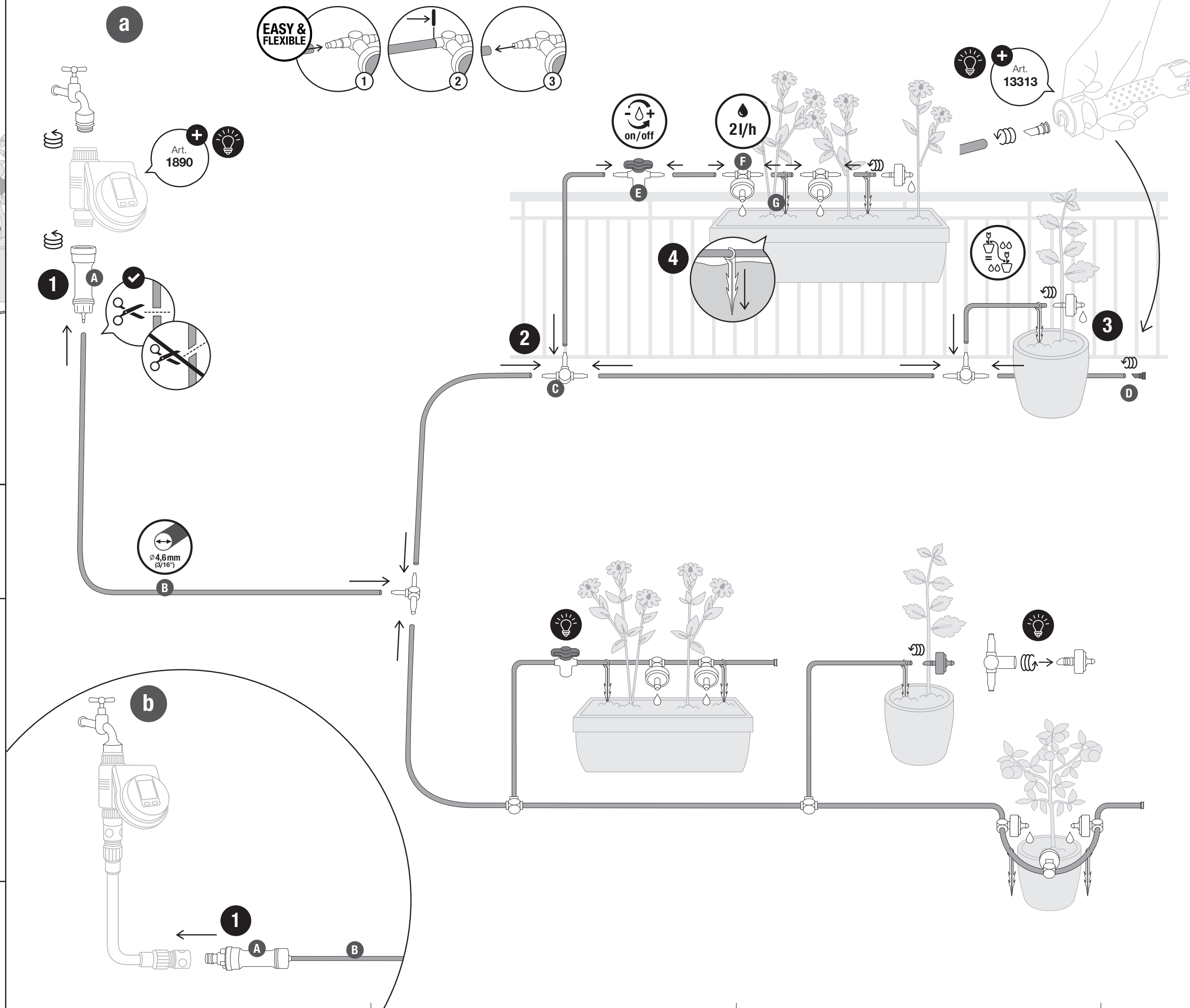

V1

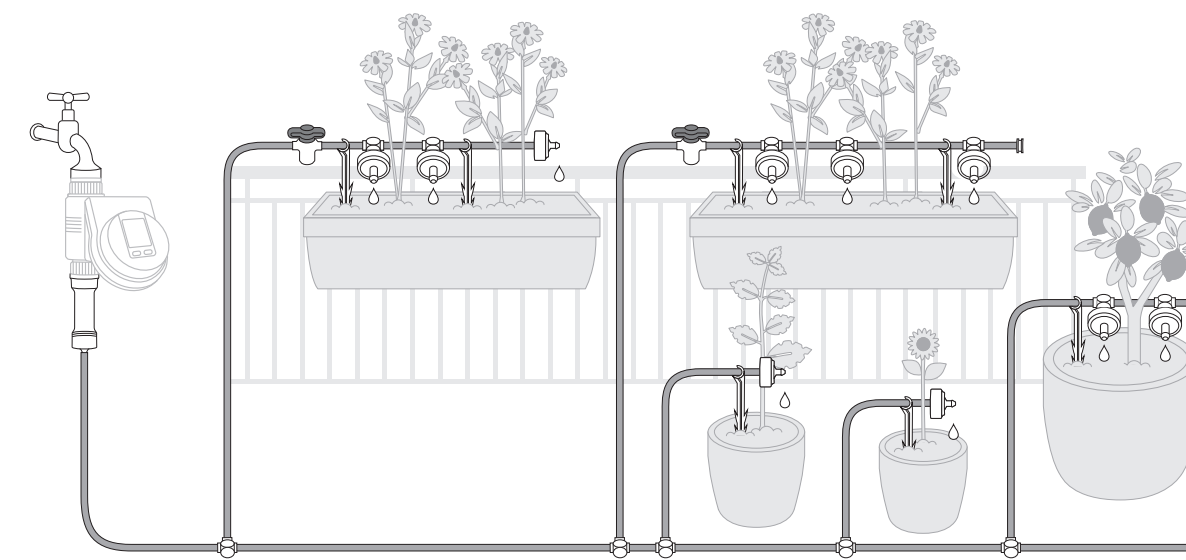

V2



V3

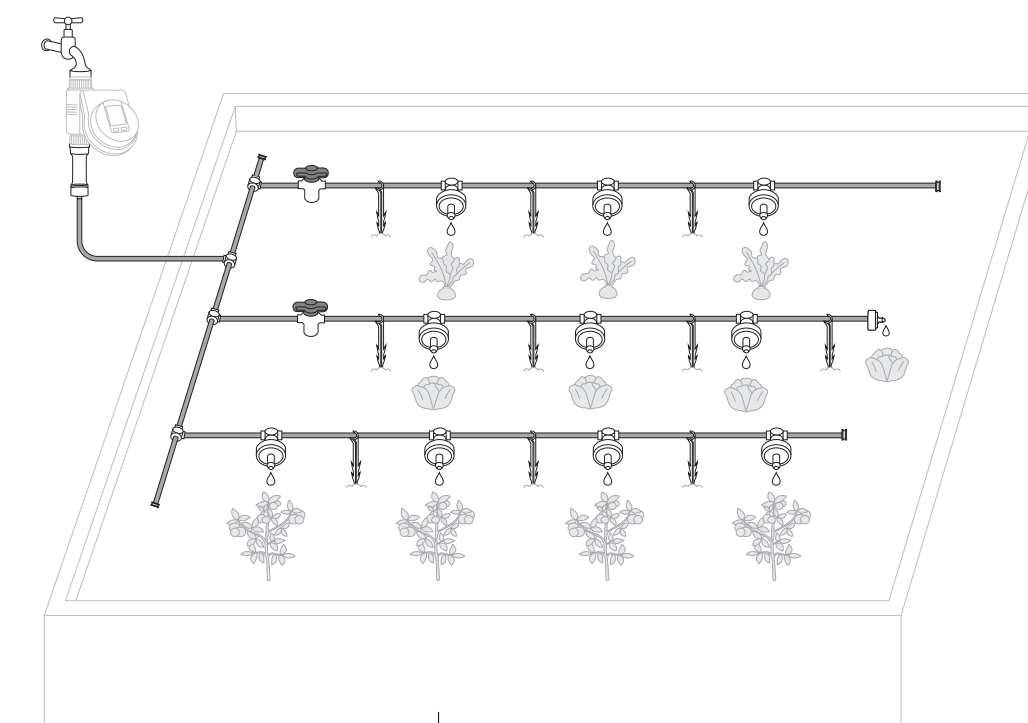

GARDENA Micro-Drip-System

Micro-Drip-System planner

Art. 13314		✓	✓
Art. 13304		✓	✓

Art. 1890

Art. 1867

Ø 4,6mm (3/16")

MONTAGE

- Basisgerät an den Wasseranschluss bzw. die Bewässerungssteuerung schrauben.
- 4,6 mm Verteilerrohr zurechtschneiden und 4,6 mm Verbinder sowie bei Bedarf Regulier-/Absperrventile montieren.
- Tropfer an die Pflanzen positionieren und mit dem 4,6 mm Verteilerrohr verbinden.
- Mit den Rohrhaltern fixieren.
- Tip: Die 2 1/4 druckkompensierende Reihentropfer sorgen für eine konstante Wasserausbringungsmenge auch bei Höhenunterschieden und können als Reihen- und Endtropfer genutzt werden.
- Tip: Regulier-/Absperrventile zur Regulierung von Pflanzsträngen mit unterschiedlichem Wasserbedarf nutzen.

REINIGUNG UND WARTUNG

- Vor Frosteinbruch Basisgerät demontieren, entleeren, reinigen und frostsicher lagern.

EN

EN

EN

EN

EN

EN

EN

EN

EN

EN

EN

EN

EN

EN

EN

EN

EN

EN

EN

EN

EN

EN

EN

EN

EN

EN

EN

ASSEMBLY

- Screw the master unit to the water supply or the water control.
- Cut the 4.6 mm supply pipe and fit the 4.6 mm connectors and check if shutoff-/regulation valves are required.
- Position the drip heads on the plants and connect them to the 4.6 mm supply pipe.
- Fix with the pipe pegs.
- Tip: The 2 1/4 pressure-compensating inline drip heads ensure a constant amount of water even with differences in height and can be used as inline and endline drip heads.
- Tip: Use shutoff-/regulation valves to regulate plant strands with different water requirements.

CLEANING AND MAINTENANCE

- Before frost sets in, disassemble, empty, clean and store the master unit in a frost-free place.

EN

EN

EN

EN

EN

EN

EN

EN

EN

EN

EN

EN

EN

EN

EN

EN

EN

EN

EN

EN

EN

EN

EN

EN

EN

EN

EN

EN

EN

MONTAGE

- Vissez la centrale d'irrigation à l'alimentation en eau ou au programmateur d'arrosage.
- Couper le tuyau d'alimentation de 4,6 mm et monter les connecteurs de 4,6 mm et vérifiez si des vannes d'arrêt/de régulation sont nécessaires.
- Positionner les goutteurs sur les plantes et les connecter au tuyau d'alimentation de 4,6 mm.
- Fixez avec les supports de tuyau.
- Conseil : Les goutteurs en ligne régulateur de pression de 2 1/4 assurent une quantité d'eau constante même en cas de différences de hauteur et peuvent être utilisés comme goutteurs en ligne et en bout de ligne.
- Conseil : Utilisez des vannes d'arrêt/ de régulation pour les rangées de plantes ayant des besoins en eau différents.

NETTOYAGE ET ENTRETIEN

- Avant que le gel ne s'installe, démontez, videz, nettoyez et stockez la centrale d'irrigation dans un endroit à l'abri du gel.

FR

FR

FR

FR

FR

FR

FR

FR

FR

FR

FR

FR

FR

FR

FR

FR

FR

FR

FR

FR

FR

FR

FR

FR

FR

FR

MONTAGE

- Schroef de hoofdeenheid op de wateroevoer of de watercomputer.
- Zaag de 4,6 mm toevoerbus door en bevestig de 4,6 mm koppelingen en controleer of uitschakel-/regelkleppen verbuist zijn.
- Positioneer de druppelkoppen boven de planten en sluit ze aan op de 4,6 mm toevoerbus.
- Fixeer met de buishouders.
- Tip: De 2 1/4 drukcompenserende seriedruppelaars zorgen zelfs bij hoogtevverschillen voor een constante waterhoeveelheid en kunnen worden gebruikt als serie- en eindruppelaars.
- Tip: Gebruik uitschakel-/regelkleppen om de plantstrengen te reguleren met verschillende watervereisten.

REINIGING EN ONDERHOUD

- Voordat het gaat vriezen moet de hoofdeenheid gedemonteerd, geleegd, gereinigd en op een vorstvrije plek opgeborgen worden.

NL

NL

NL

NL

NL

NL

NL

NL

NL

NL

NL

NL

NL

NL

NL

NL

NL

NL

NL

NL

NL

NL

NL

NL

NL

NL

NL

NL

NL

MONTERING

- Koppla huvudenheten på slangkopplingen eller på betavtningsdatorn.
- Klipp tillförelsröret (4,6 mm) och montera kopplingarna (4,6 mm). Kontrollera om en reglerventil behövs.
- Placera droppspridarna vid plantan och koppla ihop dem med tillförelsröret (4,6 mm).
- Fäst röret med rörhållare.
- Tip: De 2 1/4 tryckcompenserande seriedryppvandere sikrer en konstant vandmængde selv ved højdeforskelle og kan bruges som række- og endedyppvandere.
- Tip: Brug reguleringsventiler til at regulere planterækker / vandingsstrengte med forskellige vandbehov.

RENGÖRING OCH UNDERHÅLL

- Innan frosten kommer behöver systemet monteras isär, tömmas och rengöras. Förvara huvudenheten på en frostfri plats.

SV

SV

SV

SV

SV

SV

SV

SV

SV

SV

SV

SV

SV

SV

SV

SV

SV

SV

SV

SV

SV

SV

SV

SV

SV

SV

SV

SV

SV

INSTALLERING

- Tilslut basisenheden til vandforsyningen eller vandstyringen.
- Skær 4,6 mm hovedrøret over og monter de 4,6 mm fittings heri og kontroller om reguleringsventil er påkrævet.
- Placer dryppdyserne ved planterne og tilslut dem til 4,6 mm fordelingsrøret.
- Fastgør med rørholderne.
- Tip: De 2 1/4 trykkompenserende seriedryppvandere sikrer en konstant vandmængde selv ved højdeforskelle og kan bruges som række- og endedyppvandere.
- Tip: Brug reguleringsventiler til at regulere planterækker / vandingsstrengte med forskellige vandbehov.

RENGØRING OG VEDLIGEHOLDELSE

- Før frosten sætter ind, adskilles, tømmes, rengøres og opbevares basisenheden på et frostfrit sted.

DA

DA

DA

DA

DA

DA

DA

DA

DA

DA

DA

DA

DA

DA

DA

DA

DA

DA

DA

DA

DA

DA

DA

DA

DA

DA

DA

DA

DA

ASENTAMINEN

- Kierrä perusyksikkö kiinni vesihanaan/letkuun tai kastelunohjaimen.
- Leikkaa 4,6 mm:n haarotusputki, yhdistä 4,6 mm:n liittimet ja selvitä, onko sulku-/säätöventtiileille tarvetta.
- Sijoita tippusuuttimet kasvien yhteyteen ja liitä ne 4,6 mm:n haarotusputkeen.
- Kiinnitä putket multan pidiikkemonterte seriedryppvandere sikrer en konstant vandmængde selv ved højdeforskelle og kan bruges som række- og endedyppvandere.
- Vinkki: 2 1/4 painetta tasaavat rivi-tippusuuttimet varmistavat tasaisen vesimäärän korkeuseroista huolimatta. Niitä voidaan käyttää sekä rivi- että päätytippusuuttimina.
- Vinkki: Käytä sulku-/säätöventtiileitä, kun kasveilla on erillainen vedentarve.

PUHDISTAMINEN JA YLLÄPITO

- Ennen pakkasen tuloa irrota, tyhjennä ja puhdista perusyksikkö, ja varastoi se pakkaselta suojatussa tilassa.

FI

FI

FI

FI

FI

FI

FI

FI

FI

FI

FI

FI

FI

FI

FI

FI

FI

FI

FI

FI

FI

FI

FI

FI

FI

FI

FI

FI

MONTERING

- Skru hovedenheten til vannforsyningen eller vanningscomputeren.
- Kutt 4,6 mm forbindelsesrør og monter 4,6 mm koblinger og sjekk om stenge/reguleringsventilen er nødvendig.
- Plasser drypphodene ved plantene og koble dem til 4,6 mm forbindelesesrør.
- Fest med rørfestene.
- Tips: Rekkemonterte drypphoder, trykkkompenserende 2 l/t sikrer en konstant vannmengde selv ved høydeforskjeller og kan brukes ved rekke- og endelinje drypphoder.
- Tips: Bruke stenge/reguleringsventilen til å regulere planteområder med ulike vanningsbehov.

RENGJØRING OG VEDLIEKING OG

- Før frosten setter inn, demonter, tøm, rengjør og oppbevar hovedenheten på et frostfritt sted.

NO

NO

NO

NO

NO

NO

NO

NO

NO

NO

NO

NO

NO

NO

NO

NO

NO

NO

NO

NO

NO

NO

NO

NO

NO

NO

NO

NO

NO

NO

ASSEMBLAGGIO

- Avvitare l'attrezzo base all'alimentazione idrica o al computer per irrigazione.
- Tagliare il tubo di derivazione e montare i raccordi da 4,6 mm e verificare se sono necessarie valvole di chiusura/regolazione.
- Posizionare i gocciolatori sulle piante e collegarli al tubo di derivazione da 4,6 mm.
- Fissare con i supporti tubo.
- Suggerimento: i gocciolatori in linea autocompensanti da 2 l/h garantiscono una quantità d'acqua costante anche con dislivelli e possono essere utilizzati sia come gocciolatori in linea che di fine linea.
- Suggerimento: utilizzare valvole di chiusura/regolazione per regolare l'apporto d'acqua alle piante con fabbisogni idrici diversi.

PULIZIA E MANUTENZIONE

- Prima che inizi il gelo, smontare, svuotare, pulire e conservare l'attrezzo base in un luogo al riparo dal gelo.

IT

IT

IT

IT

IT

IT

IT

IT

IT

IT

IT

IT

IT

IT

IT

IT

IT

IT

IT

IT

IT

IT

IT

IT

IT

IT

IT

IT

IT

MONTAJE

- Atornille la unidad principal al suministro de agua o al programador de riego.
- Corte la tubería de suministro de 4,6 mm y coloque los conectores de 4

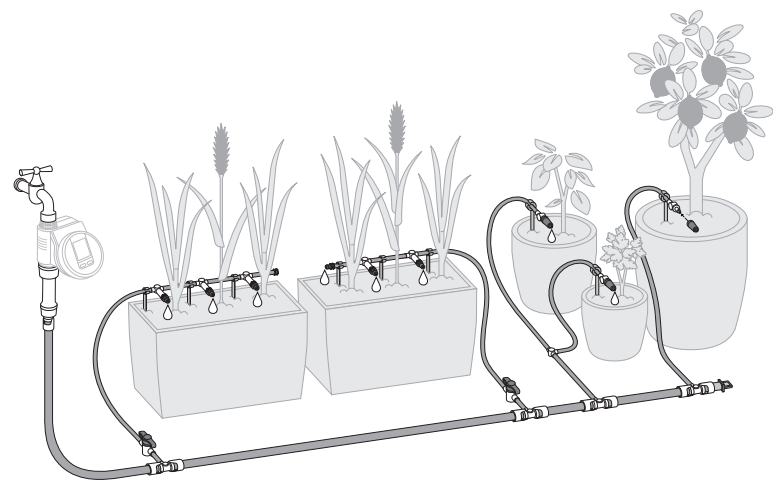

Installation video



13400-20.961.02/0325
ERC

- 1 + 2**
- A** 1x 13333
 - B** 15m 13 mm (1/2")
 - C** 10x 13204
 - D** 2x 13205

- 3**
- E** 20m 4,6 mm (3/16")
 - F** 5x 13211
 - G** 5x 13215
 - H** 3x 13217

- 4**
- I** 10x 13305
 - J** 20x 13317
 - K** 1x 01338

- 5**
- L** 5x 13208
 - M** 20x 13218

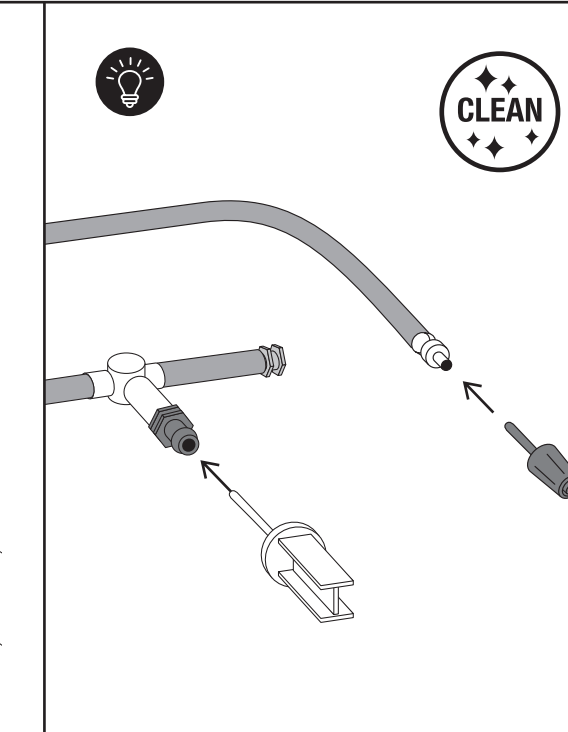
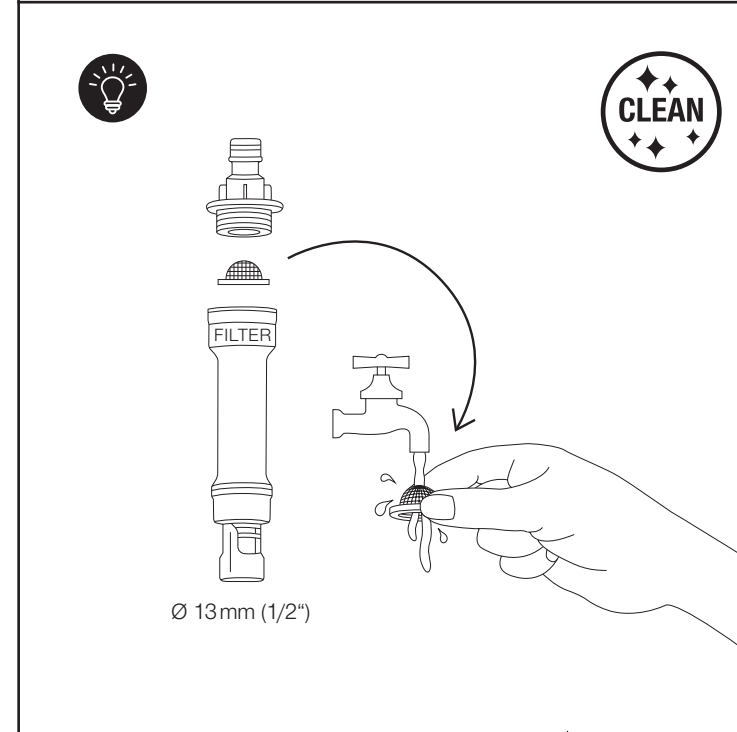
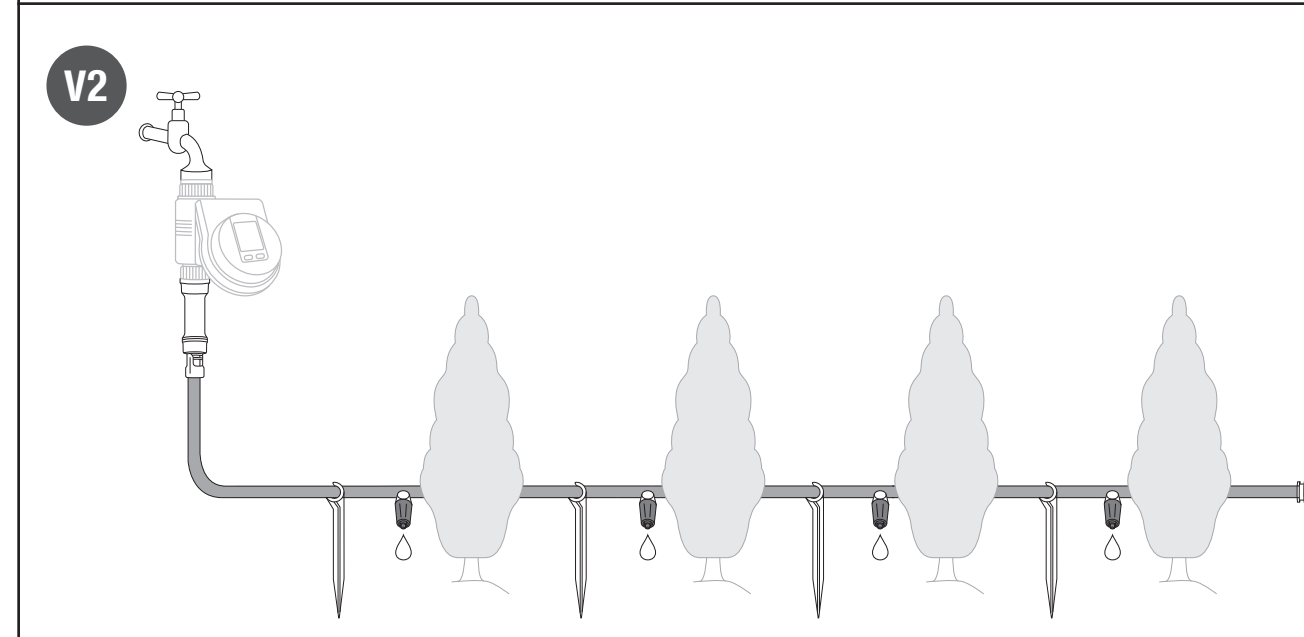
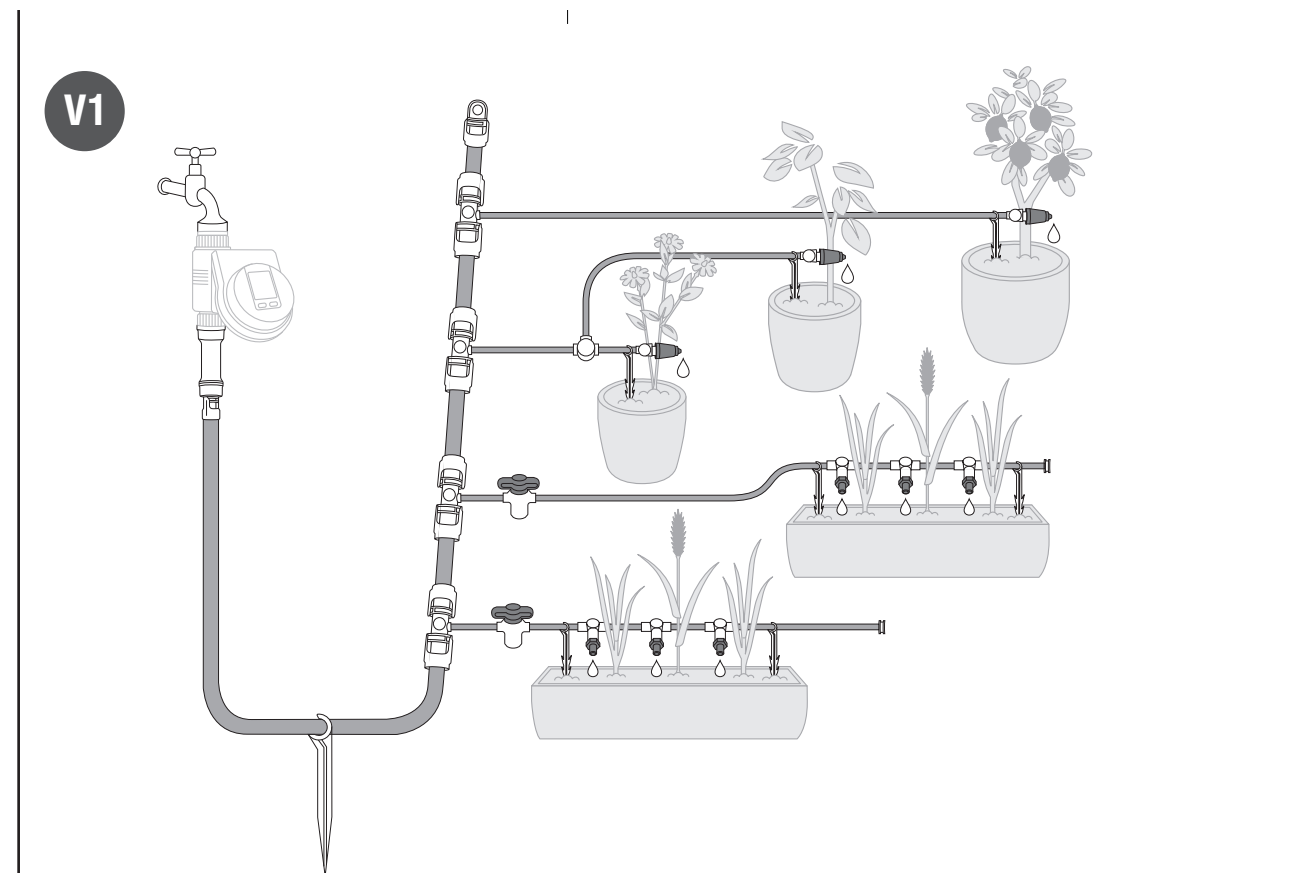
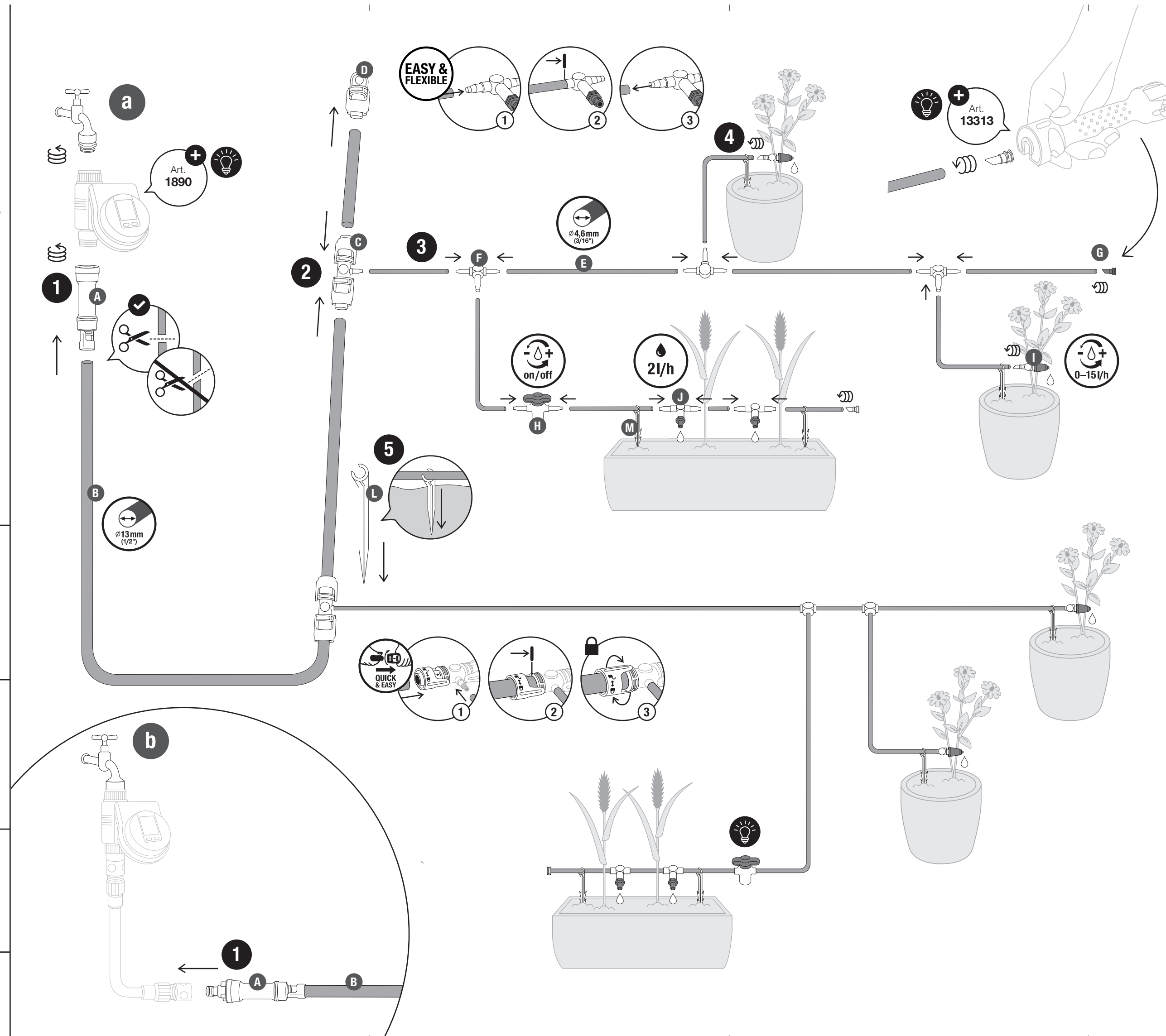

GARDENA Micro-Drip-System

Micro-Drip-System planner

	1/h	SELF CLEAN	
Art. 13312	2l/h	✓	✓
Art. 13302	2l/h	✓	✓
Art. 13315	0-15l/h	✗	✗
Art. 13314	1-8l/h	✓	✓
Art. 13304	1-8l/h	✓	✓

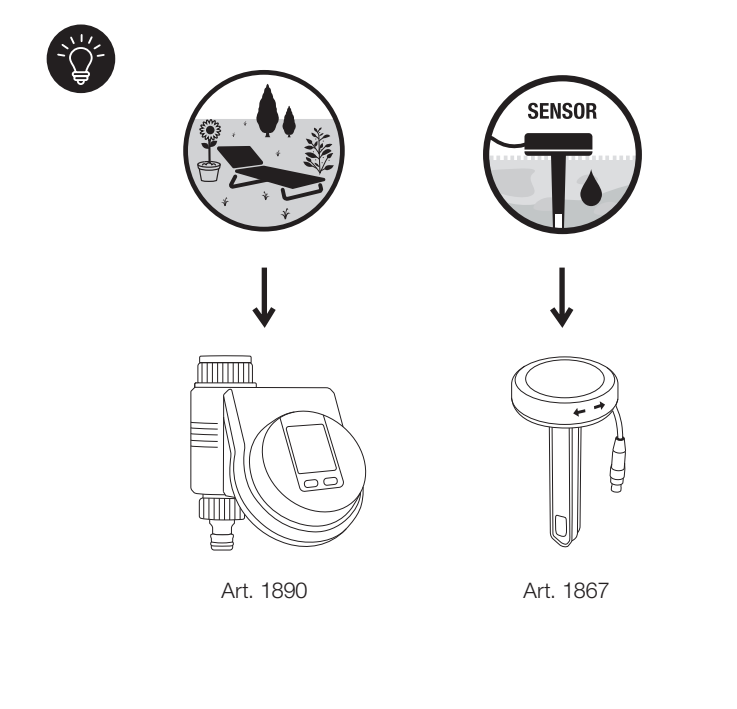

MONTAGE

- Basisgerät an den Wasseranschluss bzw. die Bewässerungssteuerung schrauben.
- 13 mm Verlegerohr zurecht schneiden und 13 mm Verbinder montieren.
- 4,6 mm Verteilerohr zurecht schneiden und 4,6 mm Verbinder sowie bei Bedarf Regulier-/Absperrventile montieren.
- Tropfer an die Pflanzen positionieren und mit dem 4,6 mm Verteilerohr verbinden.
- Mit den Rohraltern fixieren.
- ⚠ Tipp: Regulier-/Absperrventile zur Regulierung von Pflanzsträngen mit unterschiedlichem Wasserbedarf nutzen.

REINIGUNG UND WARTUNG

- ⚠ Vor Frosteinbruch Basisgerät demontieren, entleeren, reinigen und frostfrei lagern.
- ⚠ Bei Bedarf enthaltene Reinigungsnadel zur Reinigung der Tropfer nutzen.

MONTÁŽ

- Hlavnú jednotku priskrutkujte k prítoku vody alebo k regulácii vody.
- Odrežte 13 mm prepájacie potrubie a namontujte 13 mm konektory.
- Odrežte 4,6 mm prírodné potrubie, namontujte 4,6 mm konektory a skontrolujte, či sú potrebné uzatváracie/regulačné ventily.
- Umiestnite odkvapové hlavice na rastliny a pripojte ich k 4,6 mm prírodnému potrubiu.
- Upevnite pomocou kolíkov potrubia.
- ⚠ Tipp: Používajte uzatváracie/regulačné ventily na reguláciu rastlinných pásov s rôznymi požiadavkami na vodu.

ČISTENIE A ÚDRŽBA

- ⚠ Pred príchodom mrazov hlavnú jednotku rozmontujte, vyprázdňte, vyčistite a uložte na nezmrazujúce miesto.
- ⚠ V prípade potreby použite na čistenie odkvapových hlavíc priloženú čistiacu ihlu.

ASSEMBLY

- Screw the master unit to the water supply or the water control.
- Cut the 13 mm connecting pipe and mount the 13 mm connectors.
- Cut the 4.6 mm supply pipe and fit the 4.6 mm connectors and check if shutoff-/regulation valves are required.
- Position the drip heads on the plants and connect them to the 4.6 mm supply pipe.
- Fix with the pipe pegs.
- ⚠ Tip: Use shutoff-/regulation valves to regulate plant strands with different water requirements.

CLEANING AND MAINTENANCE

- ⚠ Before frost sets in, disassemble, empty, clean and store the master unit in a frost-free place.
- ⚠ If necessary, use the included cleaning needle to clean the drip heads.

MONTAGE

- Vissez la centrale d’irrigation à l’alimentation en eau ou au programmateur d’arrosage.
- Couper le tuyau de raccordement de 13 mm et monter les connecteurs de 13 mm.
- Couper le tuyau d’alimentation de 4,6 mm et monter les connecteurs de 4,6 mm et vérifier si des vannes d’arrêt/de régulation sont nécessaires.
- Positionnez les goutteurs sur les plantes et raccordez-les au tuyau d’alimentation de 4,6 mm.
- Fixez avec les supports de tuyau.
- ⚠ Conseil : utilisez des vannes d’arrêt/de régulation pour les rangées de plantes ayant des besoins en eau différents.

NETTOYAGE ET ENTRETIEN

- ⚠ Avant que le gel ne s’installe, démontez, videz, nettoyez et stockez la centrale d’irrigation dans un endroit à l’abri du gel.
- ⚠ Si nécessaire, utilisez l’aiguille de nettoyage fournie pour nettoyer les goutteurs.

MONTAGE

- Schroef de hoofdeenheid op de watertoevoer of de watercomputer.
- Zaag de 13 mm aanvoerbuis door en monteer de 13 mm koppelingen.
- Zaag de 4,6 mm toevoerbuis door en bevestig de 4,6 mm koppelingen en controleer of uitschakel-/regelkleppen vereist zijn.
- Positioneer de druppelkoppen boven de planten en sluit ze aan op de 4,6 mm toevoerbuis.
- Fixeer met de buishouders.
- ⚠ Tip: Gebruik uitschakel-/regelkleppen om de plantstrengen te reguleren met verschillende watervereisten.

REINIGING EN ONDERHOUD

- ⚠ Voor dat het gaat vriezen moet de hoofdeenheid gedemonteerd, geleegd, gereinigd en op een vorstvrije plek opgeborgen worden.
- ⚠ Om noodvändig - använd den medföljande rengöringsnålen för att rengöra droppspridarna.

MONTAŽA

- Privijte Osnovno enoto na dovod vode ali zalivalni računalnik.
- Odrežite polagaino cev 13 mm in postavite priključke od 13 mm.
- Odrežite razdelilno cev 4,6 mm in namestite povezovalne kose 4,6 mm ter preverite če so potrebni zaporni/regulirni ventili.
- Postavite kapljalnike na rastline in jih povežite z razdelilno cevjo 4,6 mm.
- Pritrdite s cevničn držalom.
- ⚠ Nasvet: uporabite zaporne/regulirne ventile za uravnavanje zalivanja posameznih predelov nasadov rastlin z različnimi potrebami po vodi.

ČIŠČENJE IN VZDRŽEVANJE

- ⚠ Preden nastopi zmrzal osnovno enoto razstavite, izpraznite, očistite in shranite na mestu zaščitenem pred zmrzaljo.
- ⚠ Po potrebi uporabite priloženo čistilno iglo za čiščenje kapalk.

- ⚠ Прежде чем наступят морозы, разберите, опорожните, очистите и храните мастер-блок защищенном от мороза месте.
- ⚠ При необходимости для очистки капельниц используйте входящую в комплект чистящую иглу.

MONTERING

- Koppla huvudenheten på slangkopplingen eller på betavtningsdatorn.
- Klipp anläggningsröret (13 mm) och monteraden påkopplingarna (13 mm).
- Klipp tillförselröret (4,6 mm) och montera kopplingarna (4,6 mm). Kontrollera om en reglerventil behövs.
- Placera droppspridarna vid plantan och koppla ihop dem med tillförselröret (4,6 mm)..
- Fäst röret med rörhållare.
- ⚠ Tip: Använd reglerventiler för att regulera planterækker / vandingstrengre med forskellige vandbehov.

RENGÖRING OCH UNDERHÅLL

- ⚠ Før frosten sætter ind, adskilles, tømmes, rengøres og opbevares basisenheden et frostfrit sted.
- ⚠ Brug om nødvendigt den medfølgende rensenål til at rense drypdyserne.

MONTAŽA

- Privrštite Glavnu jedinicu na opskrbu vodom ili na računalo znanovodnjavanje.
- Izrežite spojnu cijev od 13 mm i postavite spojne dijelove od 13 mm.
- Izrežite opskrbnu cijev od 4,6 mm i ugradite spojne dijelove od 4,6 mm i provjerite jesu li potrebni zaporni/regulacijski ventili.
- Postavite glavne kapaljke na biljke i spojte ih na dovodnu cijev od 4,6 mm.
- Učvrstite pomoću klinova za cijevi.
- ⚠ Savjet: Upotrijebite zaporne/regulacijske ventile za reguliranje nizova biljaka s različitim potrebama za vodom.

ČIŠĆENJE I ODRŽAVANJE

- ⚠ Prije nego što nastupi mraz, rastavite, ispraznite, očistite i pohranite glavnu jedinicu na mjesto zaštićeno od smrzavanja.
- ⚠ Ako je potrebno, upotrijebite priloženu iglu za čišćenje kako biste očistili glave kapaljke.

INSTALLERING

- Tilslut basisenheden til vandforsyningen eller vandstyringen.
- Skær 13 mm hovedrøret over og monter de 13 mm fittings heri.
- Skær 4,6 mm fordelingsrøret over og monter de 4,6 mm koblinger og sjekk om stenge/reguleringsventilen er påkrævet.
- Placer drypdyserne ved planterne og tilslut dem til 4,6 mm fordelingsrøret.
- Fastgør med rørholderne.
- ⚠ Tip: Brug reguleringsventil til at regulere planterækker / vandingstrengre med forskellige vandbehov.

RENGØRING OG VEDLIGEHOLDELSE

- ⚠ Før frosten setter inn, demonter, tøm, rengjør og oppbevar hovedenheten på et frostfritt sted.
- ⚠ Om nødvendig, bruk den medfølgende rensenålen til å rengjøre drypphodene.

SKLOP

- Privrštite glavnu jedinicu na dovod vode ili kontrolu vode.
- Odrežite spojnu cijev od 13 mm i postavite konektori de 13 mm.
- Izrežite 4,6 mm podavальной труби та встановити 4,6 мм з'єднувачи.
- Privrštite pomoću klinova za cijevi.
- ⚠ Savjet: Upotrijebite zaporne/regulacijske ventile za reguliranje nizova biljaka s različitim potrebama za vodom.

ČIŠĆENJE I ODRŽAVANJE

- ⚠ Prije nego što nastupi mraz, rastavite, ispraznite, očistite i pohranite glavnu jedinicu na mjesto zaštićeno od smrzavanja.
- ⚠ Ako je potrebno, upotrijebite priloženu iglu za čišćenje kako biste očistili glave kapaljke.

ASENTAMINEN

- Kierrä perusyksikkö kiinni vesihanaa/letkui tai kastelunohjaimen.
- Leikkaa 13 mm:n runkoputki kiinniä 13 mm:n liittimet.
- Leikkaa 4,6 mm:n haaroitusputki, yhdistä 4,6 mm:n liittimet ja tarkista, onko sulku-/säätöventtiileiä tarvetta.
- Sijoita tippusuuttimet kasvien yhteyteen ja liitä ne 4,6 mm:n haaroitusputkeen.
- Kiinnitä putket multan pidikkeiden avulla.
- ⚠ Vinkki: Käytä sulku-/säätöventtiileitä, kun kasveilla on erillainen vedentarve.

PUHDISTAMINEN JA YLLÄPITO

- ⚠ Ennen pakkasen tuloa irrota, tyhjennä ja puhdista perusyksikkö, ja varastoi se pakkaselta suojatussa tilassa.
- ⚠ Puhdista tarvittaessa suuttimet mukana tulevan puhdistusneulan avulla.

МОНТАЖ

- Прикрутіть основний блок до пристрою подачі або регулювання води.
- Відріжте 13 мм з'єднувальної труби та встановіть 13-мм з'єднувачі.
- Відріжте 4,6 мм подавальної труби та встановіть з'єднувачі 4,6 мм і перевірте, чи потрібно встановити запірні або регулювальні клапани.
- Розмістіть крапельні головки на рослинах і підключіть їх до подавальної труби 4,6 мм.
- Сав'єт: Употриєбите запорне/регуляциске ventile за регуланре nizova biljaka s različitim potrebama za vodom.

ЧИЩЕННЯ ТА ОБСЛУГОВУВАННЯ

- ⚠ До настання морозів розберіть, спорожніть, почиєте й покладіть на зберігання основний пристрій у захищеному від низьких температур місці.
- ⚠ Якщо необхідно, почиствуйте крапельні головки, використовуючи спеціальну голку, що входить у комплект.

MONTERING

- Skru hovedenheten til vannforsyningen eller vanningscomputeren.
- Kutt 13 mm forbindelsesrør og monter 13 mm koblinger.
- Kutt 4,6 mm forbindelsesrør og monter 4,6 mm koblinger og sjekk om stenge/reguleringsventilen er nødvendig.
- Plasser drypphodene ved plantene og koble dem til 4,6 mm forbindelsesrør.
- Fest med rørfestene.
- ⚠ Tips: Bruke stenge/reguleringsventilen til å regulere planteområder med ulike vanningsbehov.

RENGJØRING OG VEDLIKEHOLD.

- ⚠ Før frosten setter inn, demonter, tøm, rengjør og oppbevar hovedenheten på et frostfritt sted.
- ⚠ Om nødvendig, bruk den medfølgende rensenålen til å rengjøre drypphodene.

ASAMBLARE

- Înșurubați filtrul reductor de presiune la sursa de apă sau laprogramator.
- Tăiați teava de conectare de 13 mm și montați conectorii de 13 mm.
- Tăiați conducta de alimentare de 4,6 mm și montați conectorii de 4,6 mm și verificați dacă sunt necesari robinetii de închidere/reglare.
- Poziționați picurătoarele pe plante și conectați-le la conducta de alimentare de 4,6 mm.
- Fixați cu spini.
- ⚠ Sfat: Folosiți robinetii de închidere/reglare pentru a regla necesarul de apă pentru plante cu cerințe diferite de apă.

CURĂȚARE ȘI MENTENANȚĂ

- ⚠ Înainte de apariția înghețului, dezasamblați, goliiți, curățați și depozitați filtrul reductor într-un loc ferit de îngheț.
- ⚠ Dacă este necesar, utilizați acul de curățare inclus pentru a curăța capetele de picurare.

ASSEMBLAGGIO

- Avvitare l'attrezzo base all'alimentazione idrica o al computer per irrigazione.
- Tagliare il tubo di linea e montare i raccordi da 13 mm.
- Tagliare il tubo di derivazione e montare i raccordi da 4,6 mm e verificare se sono necessarie valvole di chiusura/regolazione.
- Posizionare i gocciolatori sulle piante e collegarli al tubo di derivazione da 4,6 mm
- Fissare con i supporti tubo.
- ⚠ Suggerimento: utilizzare valvole di chiusura/regolazione per regolare l'apporto d'acqua alle piante con fabbisogni idrici diversi.

PULIZIA E MANUTENZIONE

- ⚠ Prima che inizi il gelo, smontare, svuotare, pulire e conservare l'attrezzo base in un luogo al riparo dal gelo..
- ⚠ Se necessario, utilizzare l'ago di pulizia incluso per pulire le testine dei gocciolatori.

MONTAJ

- Ana üniteyi su kaynağına veya su kontrol ünitesine vidalayın.
- 13 mm bağlanti borusunu kesin ve 13 mm konektörleri monte edin.
- Tâiați conducta de alimentare de 4,6 mm și montați conectorii de 4,6 mm și verificați dacă sunt necesari robinetii de închidere/reglare.
- Damlama başlıklarını bitkilerin üzerine yerleştirin ve 4,6 mm besleme borusuna bağlayın.
- Boruyu kazıklarla sabitleyin.
- İpucu: Farklı su gereksinimlerine sahip bitki dizilerini düzenlemek için kapatma/düzenleme vanaları kullanın

TEMİZLİK VE BAKIM

- ⚠ Don oluşmadan önce ana üniteyi sökün, boşaltın, temizleyin ve dondan etkilenmeyecek bir yerde saklayın.
- ⚠ Gerekirse, damla başlıklarını temizlemek için ürünü birliğte verilen temizleme iğnesini kullanın.

MONTAJE

- Atornille la unidad principal al suministro de agua o al programador de riego.
- Corte el tubo de conexión de 13 mm y monte los conectores de 13 mm.
- Corte la tubería de 4,6 mm y coloque los conectores de 4,6 mm y verifique se são necessárias válvulas de cierre/regulación.
- Coloque los goteros sobre las plantas y conéctelos a la tubería de 4,6 mm.
- Fije con las estacas la tubería.
- ⚠ Consejo: Use válvulas de cierre/regulación para regular las hileras de plantas con diferentes requisitos de agua.

LIMPIEZA Y MANTENIMIENTO

- ⚠ Antes de que se produzca escarcha, desmonte, vacíe, limpie y guarde la unidad principal en un lugar protegido de las heladas.
- ⚠ Si es necesario, use la aguja de limpieza incluida para limpiar los goteros.

MONTAGEM

- Aparafuse a unidade principal ao controlador de abastecimento de água ou irrigação.
- Corte o tubo de conexão de 13 mm e monte os conectores de 13 mm.
- Corte a tubulação de 4,6 mm e encaixe os conectores de 4,6 mm e verifique se são necessárias válvulas de fechamento/regulação.
- Coloque os gotejadores sobre as plantas e conecte-os ao tubo de 4,6 mm.
- Fixe o tubo com as estacas.
- ⚠ Dica: Use válvulas de fechamento/regulação para regular as fileiras de plantas com diferentes necessidades de água.

LIMPEZA E MANUTENÇÃO

- ⚠ Antes de ocorrer geada, desmonte, esvazie, limpe e guarde a unidade principal em um local sem geada.
- ⚠ Se necessário, use a agulha de limpeza incluída para limpar os gotejadores.

МОНТАЖ

- Мбърthenи нјесніе кrysore нє furnизимн ме ујє ose нє командимн е ујит.
- Притни 13 mm тубин bashkues dhe montoni konektorët 13 mm.
- Притни тубин е furnизит 4,6 mm dhe vendosni konektorët 4,6 mm dhe kontrolloni нєse nevojiten valvula mbyllëse/regulluese.
- Позициони kokat е pikimit sipër bimëve dhe lidhini ato në tubin е furnizimit 4,6 mm.
- Fiksojini ме kunjat për ngujien е tubave.
- ⚠ Këshillë: Përdorni valvula mbyllëse/regulluese për të regulluar rresh-tat е bimëve ме kërkesa të ndryshme për ујє.
- ⚠ Совет: Използвайте спирателни/регулираци ventили за регулиране на растителните нишки с различни нужди от вода.

PASTIRIMI DHE MIRËMBAJTA

- ⚠ Përpara se të fillojnë ngricat, çmontoni, zbrazi, pastroni dhe vendosni në ујитje njësinë kryesore në një vend ku nuk ngrin.
- ⚠ Nėse nevojitet, përdorni gjilpërën е pastrimit të përfshirë, për të pastruar kokat е pikimit.

MONTAŻ

- Dokrećić reductor ciśnienia do ujęcia wody lub sterownika nawadniania.
- Przyciąć rurę montażową 13 mm i założyć łączniki 13 mm.
- Przyciąć rurę rozdzielczą 4,6 mm i nałożyć łączniki 4,6 mm; sprawdźć, czy potrzebne są zawory zamykające/regulacyjne.
- Roźmieścić kroplozniki wśród roślin i podłączyć je do rury rozdzielczej 4,6 mm.
- Przymocować za pomocą szpilek mocujących.
- ⚠ Wskazówka: W przypadku rabat z roślinami o różnym zapotrzebowaniu na wodę, posłużyc się zaworami zamykającymi/regulacyjnymi.

CZYSZCZENIE I KONSERWACJA

- ⚠ Przed nadejściem przymrozków zdemontować, opróżnić i oczyścić reductor ciśnienia, a następnie przechować go w miejscu niezagrożonym mrozem.
- ⚠ W razie potrzeby oczyścić kroplozniki dołączoną igłą.

TOOTE KOKKU MONTEERIMINE

- Kinnitage veerühualandi Master unit veevõrgu või kastmiskompuutri külge.
- Lõigake 13 mm peavoolik ja paigaldage 13 mm liitmikud.
- Lõigake 4,6 mm ühendusvoolik sobivaks ja ühendage 4,6 mm liitmikud ning kontrollige, kas sulgur-/reguleerimisventiilid on vajalikud.
- Asetage tilgutuspead taimedele ja ühendage need 4,6 mm ühendusvoolikuga.
- Kinnitage voolikuhooldijatega.
- ⚠ Näpunäide. Erineva veevajadusega taimeharude reguleerimiseks kasutage sulge-/reguleerimisventiile.

PUHASTAMINE JA HOOLDUS

- ⚠ enne külma ühendage põhiseade lahti, tühjendage, puhastage ja hoidke külmumisvabas kohas.
- ⚠ vajadusel kasutage tilgutuspeade puhastamiseks kaasasolevat puhastusnõela.

ÖSSZESZERELÉS

- Csatlakoztassa az alapelemet a vízelléti helyhez vagy az öntözőkomputerhez.
- Vágja le a 13 mm-es vezetékcsővet, és szerelje fel a 13 mm-es csatlakozókat.
- Vágja le a 4,6 mm-es elosztócsövet és szerelje fel a 4,6 mm-es csatlakozókat, és ellenőrizze, hogy szükség van-e elzáró-/szabályozó szelepekre.
- Helyezze a csepegtetőfejeket a növényekhez, és csatlakoztassa őket a 4,6 mm-es elosztócsőhöz.
- Rögzítse a leszurótűsikkel.
- ⚠ Tipp: Használjon elzáró-/szabályozó szelepeket a különböző vízigényű növények öntözési körének szabályozásához.

TISZTÍTÁS ÉS KARBANTARTÁS

- ⚠ A fagy beálta előtt víztelenítse a rendszert, az alapelemet pedig szerelje szét, ürítse ki, tisztítsa meg és tárolja fagymentes helyen.
- ⚠ Amikor szükséges, használja a mellékelt tisztítófejek csepegtetőfejek tisztításához.

SURINKIMAS

- Prijunkite slėgio mažintuvą prie vandens linijos arba laistymo kompiuterio.
- Atpjaukite reikiamą ilgį 13 mm jungiamojo vamzdžio ir sumontuokite su 13 mm jungtimis.
- Atpjaukite reikiamą ilgį 4,6 mm tiekiamo vamzdžio, sumontuokite su 4,6 mm jungtimis ir patikrinkite, ar reikalingi uždarymo / reguliavimo vožtuvai.
- Nukreipkite lašinimo galvutes į augalus ir prijunkite jas prie 4,6 mm tiekiamo vamzdžio.
- ⚠ Nostipriniet ar cauruļju tapām.
- ⚠ Padoms. Ar slėgvārstiem / regulētājvārstiem pielāgojiet atbilstoši augu grupām ar dažādām prasībām attiecībā pret ūdens daudzumu.

VALYMAS IR PRIEžiURA

- ⚠ Prieš pradedant šalinoms, išardykite, išprazdinkite, išvalykite slėgio mažintuvą ir laikykite šalčiui atsparioje vietoje.
- ⚠ Jei reikia, lašinimo galvutėms valyti naudokite pridėdamą valymo adatą.

MONTÁŽ

- Přišroubujte hlavní jednotku k přívodu vody nebo k řízení zavlažování.
- Odfízněte 13mm připojovací trubku a nasadte 13mm spojky.
- Odfízněte 4,6mm přívodní trubku, nasadte 4,6mm spojky a zkontrolujte, zda nejsou zapotřebí uzavírací/regulační ventily.
- Nasměrujte kapače na rostliny a připojte je k 4,6mm přívodní trubce.
- Upevněte pomocí držáků trubek.
- ⚠ Tip: K regulaci zavlažování rostlin s různými požadavky na množství vody použijte uzavírací/regulační ventily.

ČIŠTĚNÍ A ÚDRŽBA

- ⚠ Před prvními mrazy hlavní jednotku demontujte, vyprázdněte, vyčistěte a uložte na místo, kde nemrzne.
- ⚠ V případě potřeby použijte k čištění kapačů přiloženou čisticí jehlu.

МОНТĀŽА

- Pieskrūvējiet galveno sistēmas bloku pie ūdens apgādes vai ūdens vadības ierīces.
- Nogrieziet 13 mm savienojuma cauruli un uzstādiat 13 mm savienotājus.
- Nogrieziet 4,6 mm padeves cauruli, uzstādiat 4,6 mm savienotājus un pārbaudiet, vai ir nepieciešami slēgvārsti/regulētājevārsti.
- Novietojiet plieni novadītājus uz augiem un pievienojiet tās pie 4,6 mm padeves caurules.
- ⚠ Nostipriniet ar cauruļju tapām.
- ⚠ Padoms. Ar slēgvārstiem / regulētājvārstiem pielāgojiet atbilstoši augu grupām ar dažādām prasībām attiecībā pret ūdens daudzumu.

TĪRĪŠANA UN APKOPE

- ⚠ Pirms sala iestāšanās izjauciet, iztukšojiet, iztīriet un glabājiet galveno sistēmas bloku vietā, kur nav sala.
- ⚠ Nepieciešamības gadījumā izmantojiet komplektācijā ievērtoto tīrīšanas adatu plieni novadītāju tīrīšanai.